

SIMILAR ISO 7388 – 2 (MAS 403BT) - JD form

FACE CONTACT

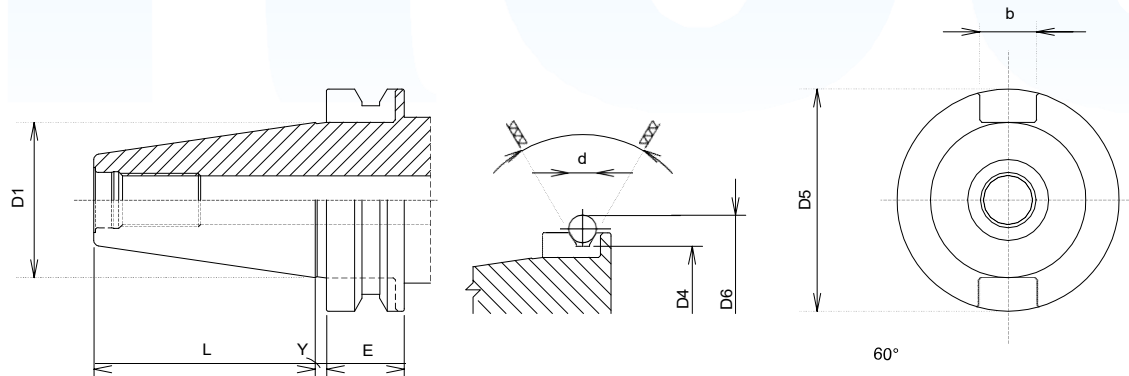

	030	040	050
b	16,1	16,1	25,7
d	8	10	15
E	21	26	36,5
D1	31,75	44,45	69,85
D4	38	53	85
D5	46	63	100
D6	56,144	75,679	119,020
L	48,40	65,40	101,80
Y	1	1	1,5

Mandrini a fissaggio meccanico

- Temprati e cementati con durezza 60 - 2 HRC
- Resistenza alla trazione 950 N/mm²
- Attacco con qualità tolleranza cono AT2

Mandrini per il calettamento a caldo

- Acciaio special per lavorazioni a caldo resistente alle alte temperature
- Temprato 54 – 2 HRC

Note

Forma JD:

- alimentazione interna del lubrorefrigerante attraverso foro centrale

Tool holders:

- Case-hardened 60 - 2 HRC
- Tensile strenght in the core at least 950 N/mm²
- Taper in tolerance quality AT2

Shrink fit chuck:

- Heat resistant hot-working steel
- Hardened 54 – 2 HRC

Note

Forma JD:

- central coolant supply